

メタルリンクブレーキ使用上の注意事項：

1.メタルリンクブレーキシステムは、長い下り坂でブレーキを連続して使用されると、ブレーキ内部が高温になりブレーキの効きが弱くなったり、内部のグリスがなくなりブレーキの効きが急に強くなる等の現象が発生する場合があります。
総重量が100kgを越える場合には、ブレーキ力不足、耐久性不足等の不具合が生じることもありますので、そのことを考慮してご使用ください。

2.長い時間使用して、ブレーキワイヤーの伸び等により、ブレーキの引きが軽く感じられる場合は、ブレーキ本体の調節ねじでワイヤーを調節してください。
この時、ブレーキの効き具合、ブレーキが引きずりを起こしていないことを確認してください。

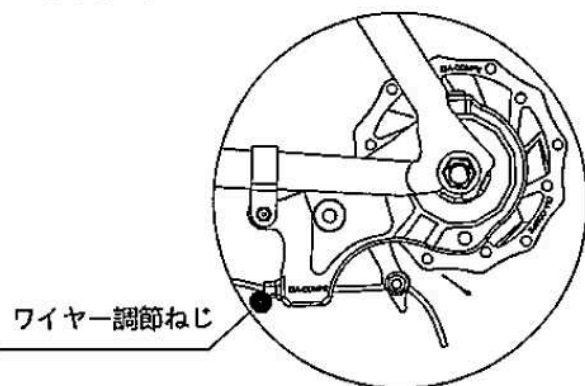

3.長い時間使用して、ブレーキ使用中に音鳴りが発生したり、ブレーキの効きが極端に強くなったときは、ブレーキグリスの不足が考えられますので、販売店で二硫化モリブデングリス(シマノ製ローラーブレーキ用グリス推奨)を補給してください。一般の潤滑油などは使用しないでください。
グリスを補給する時は、注油口ねじをゆるめ、車輪をゆっくり回転させながら適量(約3-5g)注入してください。補給後、ブレーキの効きや音鳴りがしないか確認してください。

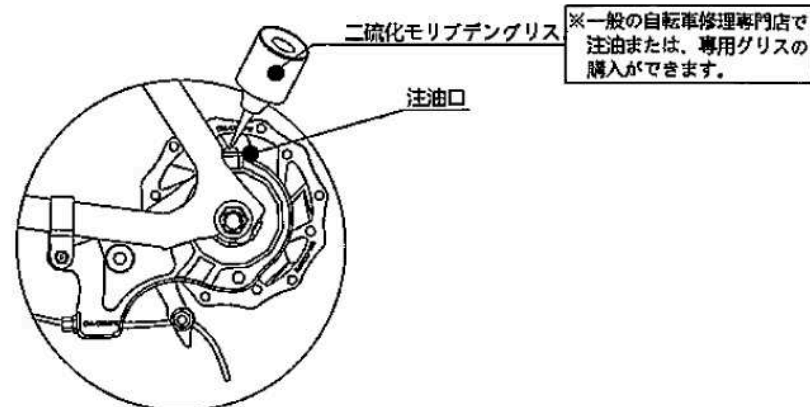

4.メタルリンクブレーキは使用中に高温になることがあります。ブレーキ本体、放熱板は手で触れないようにしてください。

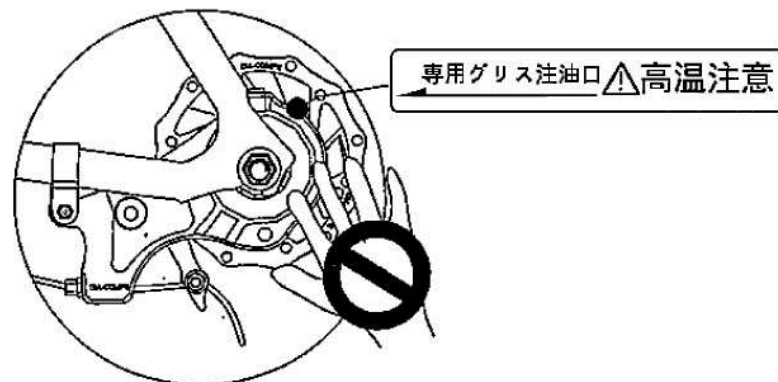

5.メタルリンクブレーキ本体は分解しないでください。分解すると、トラブルや故障の原因になります。

使用上の注意：

- メタルリンクブレーキは、従来のバンドブレーキと異なり、内部にグリスが封入されているため、タイヤ回転がわずかに重たくなっています。(特に冬期)
- 通常の使用において自然に生じた摩耗および品質劣化は保証いたしません。
- 取扱い方法または調整方法について疑問のある方は、購入された販売店にご相談ください。